



Bechtle Cloud Services.

Die souveräne Cloud für Ihre Bedürfnisse.

Unsere **Bechtle Cloud Services (BCS)** bieten Ihnen eine DSGVO-konforme, sichere und flexible **Private-Cloud-Lösung**, die Ihre digitale Souveränität stärkt. Gehostet wird diese Cloud in den **Tier 3/VK3 Rechenzentren** Frankfurt 1 und Frankfurt 3 der NTT Global Data Centers, die sich im Rhein-Main-Gebiet befinden. Auf dieser Basis stellen wir Ihnen **Infrastructure-as-a-Service (IaaS)** vollautomatisiert und durch wenige Mausklicks aus der Cloud bereit.

Ihre Daten bleiben dabei garantiert in deutschen, hochskalierbaren und **nach höchsten Standards zertifizierten Rechenzentren**. Der Service selbst ist unter anderem nach ISO 27001 oder **C5** zertifiziert. Wir bieten Ihnen eine hochverfügbare und leistungsstarke Infrastruktur, die auf den Produkten namhafter Hard- und Software-Hersteller aufgebaut ist, um Ihnen die

bestmöglichen Service Level bereitzustellen. Hinzu kommt, dass unsere Cloud direkt an den **deutschen Internet-Knotenpunkt DE-CIX** angeschlossen ist, was sich positiv auf Latenz, Durchsatzraten, IT-Sicherheit und weitere Faktoren auswirkt. Wir bieten Ihnen somit eine Enterprise Cloud, die höchste Ansprüche an Verfügbarkeit und Performance erfüllt.

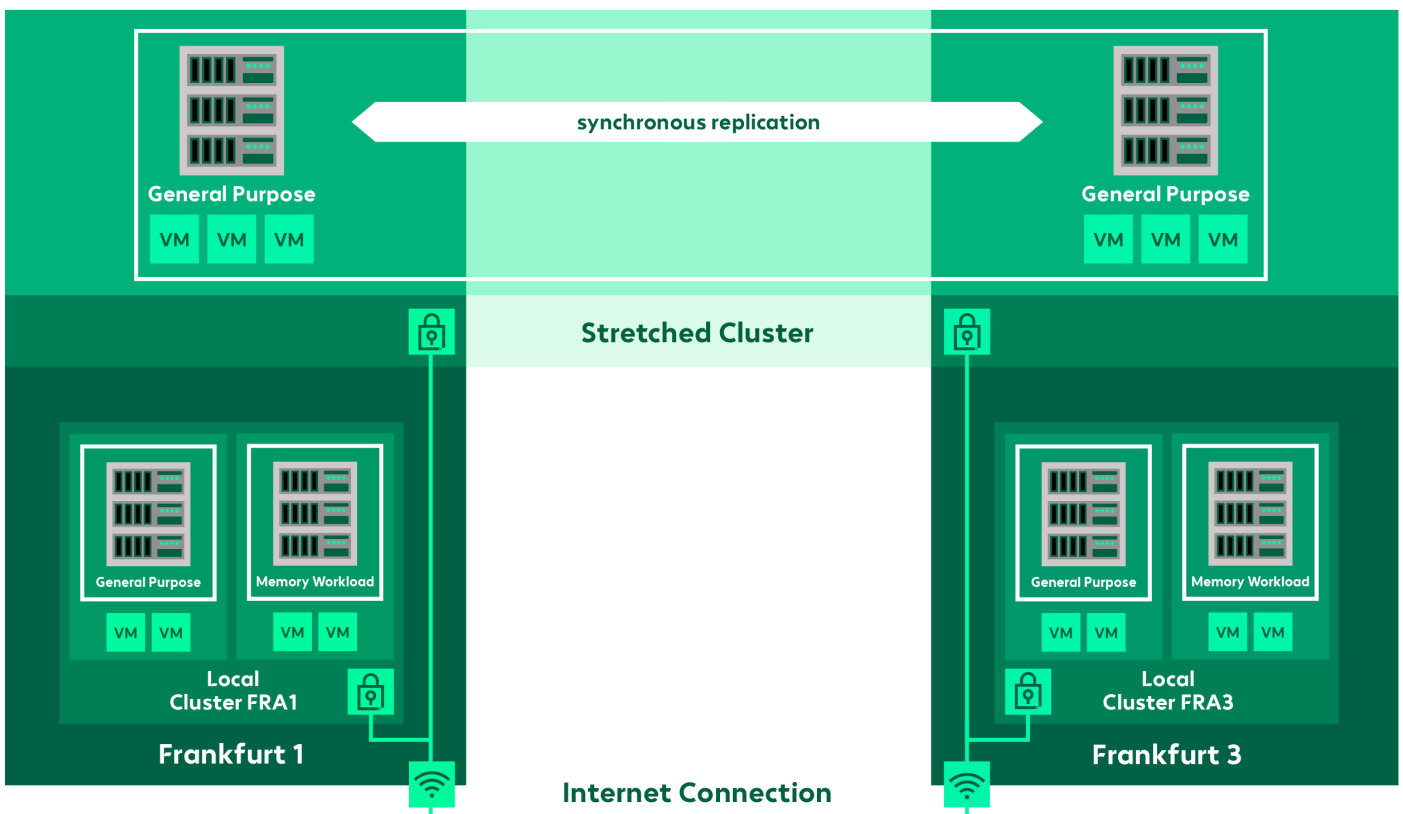

Einfach starten, bequem ausbauen.

Sie können unsere Cloud Services schnell und einfach beziehen, wodurch wir kurze Time-to-Market-Strategien unterstützen. **Migrationsen** in die bereits genannten Rechenzentren lassen sich **zügig umsetzen**. Als Kunde profitieren Sie von der beschleunigten Anlage virtueller Server, Netzwerkkonfigurationen und einer einfachen Ressourcenzuweisung. Dadurch werden die Transitionsphasen verkürzt und auf das zwingend Notwendige beschränkt.

Die Bechtle Cloud Services verantworten den Betrieb der virtualisierten Infrastruktur-Plattform, den Kundensupport sowie **optionale Managed Services** wie Monitoring, Wartung, Sicherheitsmanagement, Backup und weitere. Monatliche **Service Level Reportings** und eine **detaillierte Abrechnung** geben Ihnen einen exakten Überblick über die von Ihnen genutzten Leistungen.

Die Bechtle Cloud Services.

Vorteile – Mehrwerte – Nutzen.

- Bereitstellung per Knopfdruck innerhalb weniger Minuten
- Stundengenaue Abrechnung
- Anpassung Ihrer genutzten Ressourcen über das Self-Service-Portal
- Unterschiedliche Firewall-Modelle zur Auswahl
- Hosting aus deutschen Rechenzentren in Frankfurt und Rüsselsheim
- DE-CIX-Anbindung am zentralen Knotenpunkt Frankfurt am Main
- Die sichere Gewissheit, dass Ihre Daten in Deutschland bleiben
- Kompetentes deutschsprachiges Fachpersonal und entsprechende Supportwege
- Hohe Leistungsfähigkeit
- Modulare, skalierbare Services
- Rechenzentrums-Redundanz
- 24/7-Leitstand und weitere Betriebsleistungen
- Transparentes Abrechnungsmodell



Kontaktieren Sie uns:
Bechtle Managed Services GmbH
 Telefon: +49 7132 981-5300
 E-Mail: bms@bechtle.com